

- ▲警告** ・ 本器を使用する前に本説明書をよく読み、正しく安全に使用してください。  
・ 本説明書はいつでも利用できる場所に保管してください。

本説明書には、以下の記号で表示された安全に関する注意事項が記載されています。必ず守ってください。

- ▲警告** 守らないと死亡または重傷につながる可能性がある事項です。  
**▲注意** 守らないと傷害または物的損害につながる可能性がある事項です。

また、以下の記号で表示された取り扱いに関する留意事項等が記載されています。

- ① 守らないと本器の動作不良または損傷につながる事項です。  
ⓧ 本器のより適切な使用に役立つ情報です。

## 1. 安全に関する注意事項

- ▲警告** ・ 本器の使用中は端子に直接手を触れないでください。  
・ 本器をぬらしたり、ぬれた手で触れたりしないでください。  
**▲注意** ・ 本器の分解や、改造はしないでください。  
・ 本器を本説明書に記載されている以外の用途に使用しないでください。

## 2. 概要

本器は、並列及び直列素子の複合多段構成によるサージエネルギー減衰方式の避雷ユニットで、信号回線に設置し、信号線及び接地線より侵入する雷サージ(JIS C 5381-21 カテゴリ C2, D1 対応)を減衰させ、電気機器を保護するものです。本器の劣化状態を接点出力します。

落雷の強度や状況によっては、極めてまれに本器の仕様を上回るサージが発生し、保護対象機器に影響が及ぶ場合があります。

### 3. 設置及び接続方法

- △注意**
- ・本器は、本器の型式に適合する信号ケーブルにのみ使用し、必ず本器の定格電圧・電流以内で使用してください。
  - ・本器を屋外に設置する場合は、横向きや逆さに設置しないでください。
  - ・壁面や鋼管柱への本器の取付は、適切な強度のある場所に設置してください。強度が十分でない場合、落下による機器の故障、けがの原因になります。

本器は、保護対象機器の信号ケーブルに直列に設置します。取付及び接続は以下のように行ってください。

①本器を所定の位置にねじで固定して取り付けます。

- ㊦** 壁面に設置する場合は、アンカーボルトやコンクリートねじ等を使用して、確実に固定して下さい。鋼管柱に設置する場合は、Uボルト(50A)及び付属の鋼管柱取付金具に自在バンドを使用して、確実に固定して下さい。
- ㊦** 本器は保護対象機器の近くに設置するのが原則ですが、尚かつ接地端子に近い場所を選び、接地配線が短くなるように工夫すると、本器の性能がより効果的に発揮されます。

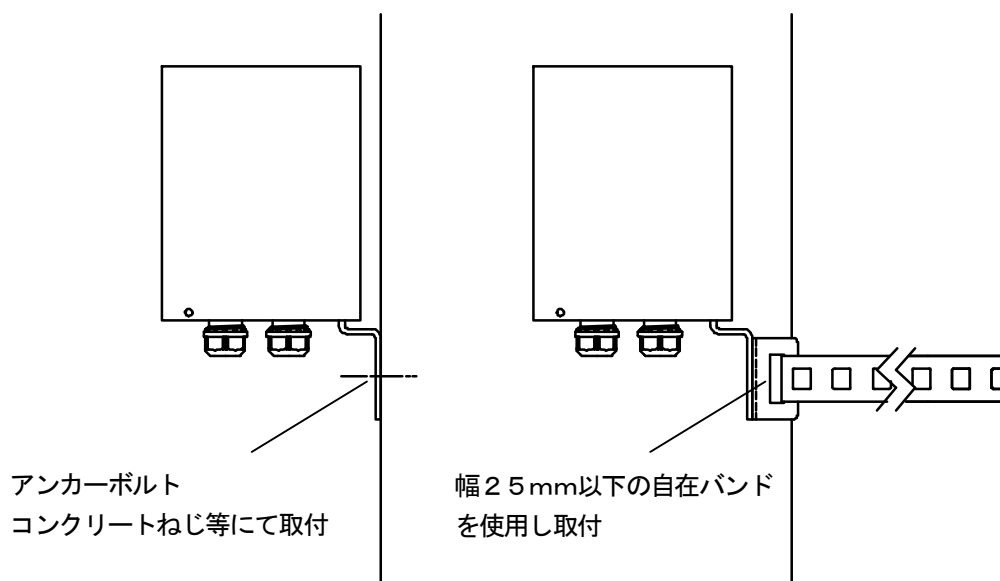

設置参考図

- ②線路側ケーブルを L1, L2 端子に、機器側ケーブルを T1, T2 端子に接続します。
- ❶ 本器の動作には方向性がありますので、必ず線路側（サージ侵入側）ケーブルを L1, L2 端子に、機器側ケーブルを T1, T2 端子に接続してください。尚、接続には圧着端子を使用してください。
  - ❷ 本器は対称回路構成なので、L1, L2 及び T1, T2 に+, -の極性はありません。
- ③E 端子に接地を接続します。
- ❶ 接地は必要です。D種接地相当以上の接地を必ず取ってください。
  - ❷ 接地線はできるだけ太く、短く、カールさせないようにして、サージインピーダンスを減らすと、本器の性能がより効果的に発揮されます。
  - ❸ 接地電位差発生による雷害を防止するため、保護対象機器の接地を本器の接地に接続する等で、接地の等電位化を図ってください。
- ④状態出力を使用する場合は同端子に接続します。(状態出力は正常時：ON, 劣化時：OFF)
- ⑤各接続を確認後、通電し、異常がないことを確認します。また状態出力端子を使用している場合は同出力がONであることを確認します。

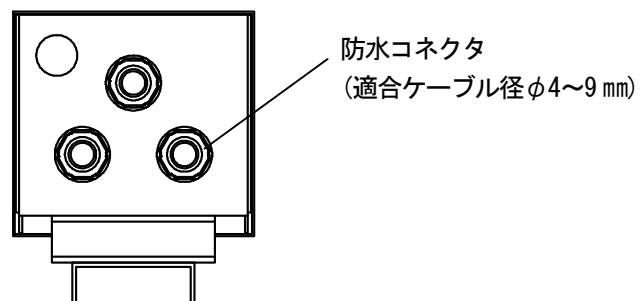
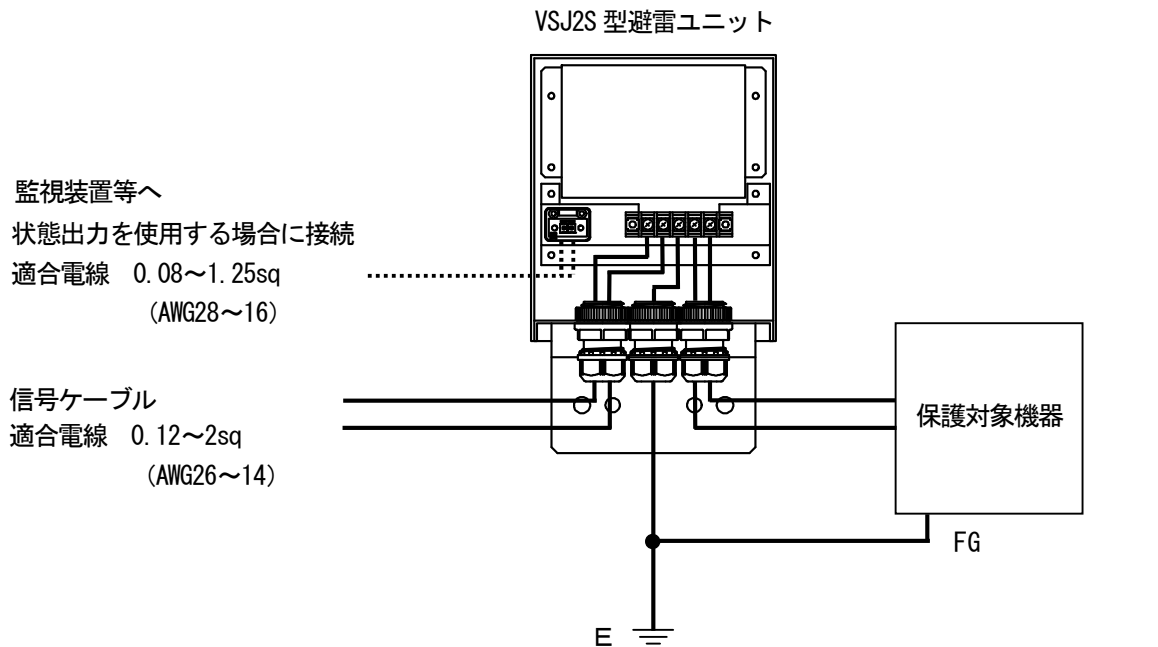

接続図

## 4. 保守点検

### (1) 状態出力

状態出力端子に本器の正常/劣化状態が以下のように出力されます。

	正 常	劣化/対処
状態出力端子	ON	OFF/早めに交換

### (2) 簡易試験

絶縁抵抗計を使用した以下の試験により、本器が正常かどうかの簡易判定ができます。

**△注意** 簡易試験は、必ず本器を取り外し、本器単体で行ってください。

#### ① 絶縁抵抗試験

本器の対地間絶縁抵抗を測定し判定します。

正常判定でない場合は本器性能が劣化しています。なるべく早めに交換してください。

型名区分※	使用測定器	測定箇所	正常判定
TL, ADSL, AC1100, AC5100	DC100/125V 絶縁抵抗計	L1-E, L2-E 端子間	10MΩ以上
AC1200, AC5200	DC250V 絶縁抵抗計		25MΩ以上
上記以外	DC50V 絶縁抵抗計		5MΩ以上

#### ② 動作試験

本器の対地間及び線間に絶縁抵抗測定のと要領で電圧を印加し判定します。

正常判定でない場合は本器故障となります。直ちに交換してください。

型名区分※	使用測定器	測定箇所	正常判定
TL, ADSL, AC1100, AC5100	DC500V 以上の絶縁抵抗計	L1-E, L2-E, L1-L2 端子間	避雷ユニットの動作により絶縁不良(1MΩ以下)になること
AC1200, AC5200	DC1000V 以上の絶縁抵抗計		
上記以外	DC250V 以上の絶縁抵抗計		

※型名区分は右例の下線部 例：ALPK-VSJ2S (TL)

## 5. 外形図

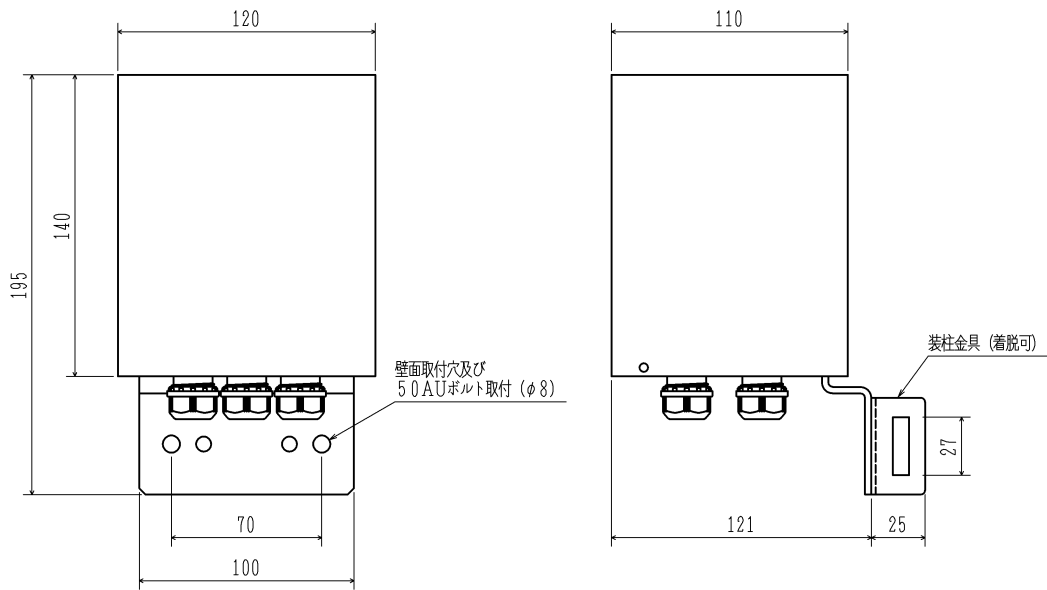

## 6. 仕様

型名	用途	最大連続 使用電圧	定格電流	挿入損失	最大放電 電流 ※1	電圧防護 レベル ※2	残留サージエネルギー /減衰量 ※2	動作速度	
ALPK-VSJ2S (TL)	公衆回線	DC190V	1A	0~3.4kHz/-1dBm 以下	20kA	500V 以下	50μJ 以下/-70dB 以上	3sec. 以下	
〃 (TM24)	専用回線 24V	DC36V	1A			0~2MHz/-2dBm 以下			800V 以下
〃 (TM48)	専用回線 48V	DC60V	1A						
〃 (ADSL)	ADSL 回線	DC190V	0.2A	0~10MHz/-2dBm 以下		500V 以下	100μJ 以下/-67dB 以上		
〃 (XDSL)	xDSL 回線	DC80V	0.2A						
〃 (HF6)	高周波 6V	DC6V	0.3A						
〃 (HF12)	高周波 12V	DC18V	0.4A						
〃 (HF24)	高周波 24V	DC36V	0.4A	直流抵抗 0.2Ω 以下		500V 以下	50μJ 以下/-70dB 以上		
〃 (HF48)	高周波 48V	DC60V	0.4A			800V 以下			1mJ 以下/-57dB 以上
〃 (DC112)	DC12V, 1A	DC18V	1A			直流抵抗 0.1Ω 以下	1500V 以下		
〃 (DC124)	DC24V, 1A	DC36V	1A		500V 以下		1mJ 以下/-57dB 以上		
〃 (DC148)	DC48V, 1A	DC60V	1A		800V 以下			2mJ 以下/-54dB 以上	
〃 (DC110)	DC110V, 1A	DC150V	1A		1500V 以下		4mJ 以下/-51dB 以上		
〃 (AC1100)	AC100V, 1A	AC130V	1A	直流抵抗 0.1Ω 以下	500V 以下	1mJ 以下/-57dB 以上			
〃 (AC1200)	AC200V, 1A	AC260V	1A		800V 以下		2mJ 以下/-54dB 以上		
〃 (DC512)	DC12V, 5A	DC18V	5A		直流抵抗 0.1Ω 以下	1500V 以下		4mJ 以下/-51dB 以上	
〃 (DC524)	DC24V, 5A	DC36V	5A			500V 以下	1mJ 以下/-57dB 以上		
〃 (DC548)	DC48V, 5A	DC60V	5A			800V 以下		2mJ 以下/-54dB 以上	
〃 (DC5110)	DC110V, 5A	DC150V	5A			1500V 以下	4mJ 以下/-51dB 以上		
〃 (AC5100)	AC100V, 5A	AC130V	5A	直流抵抗 0.1Ω 以下		500V 以下		1mJ 以下/-57dB 以上	
〃 (AC5200)	AC200V, 5A	AC260V	5A			800V 以下	2mJ 以下/-54dB 以上		

※1 8/20μs にて ※2 10kV, 1.2/50μs 5kA, 8/20μs にて

お問い合わせ：森長電子株式会社 耐雷プロジェクトチーム  
 電話：076-240-8111 ファックス：076-240-8112  
 〒920-0376 金沢市福増町南 1195